



SUPER SPRAY



BRASIL
JATO FORTE



SS10 / SS25





CE





 Leia o manual de instruções  Cuidado / aviso

 Desbloquear / afrouxar  Bloquear / apertar ou fixar

 Nota / Observação  Use proteção auditiva

 Usar proteção ocular  Use uma máscara de poeira

 Use luvas de proteção  Usar calçados de proteção e antiderrapantes

 Desligue o produto e desconecte-o da fonte de alimentação antes da montagem, limpeza, ajustes, manutenção, armazenamento e transporte

 Este produto é da classe de proteção II. Isso significa que está equipado com isolamento aprimorado ou duplo.

 O produto está em conformidade com as diretivas europeias aplicáveis e foi realizado um método de avaliação de conformidade para essas diretivas.

 Símbolo de REEE. Os resíduos de produtos elétricos não devem ser descartados no lixo doméstico. Recicle onde houver instalações. Consulte a autoridade local ou a loja local para obter conselhos sobre reciclagem.

Por favor, leia e guarde este manual, leia com atenção antes da montagem, operação ou manutenção do produto descrito. Mantenha a sua segurança e de outras pessoas respeitando todas as informações de segurança. O não cumprimento das instruções pode resultar em lesões corporais e/ou danos no equipamento.

Índice

Precauções de segurança.....	02
Descrição Geral.....	03
Operação.....	04
Setup.....	04
Preparando-se para pintar.....	05
Pintura.....	05
Procedimento de descompressão.....	06
Pulverização	06
Técnica de pulverização.....	06
Prática	07
Limpeza da Ponta de Pulverização.....	08
Peças Resultados	14
Solução de problemas	16

Precauções de segurança

Este manual contém informações que devem ser lidas e compreendidas antes de usar o equipamento. quando você chegar a uma área que tem um dos seguintes símbolos, prestar bastante atenção.



Este símbolo indica um perigo potencial que pode causar ferimentos graves ou perda de vida.



Este símbolo indica um potencial perigo para si ou para o equipamento. Informações importantes que diz como prevenir danos no equipamento ou como evitar causas de ferimentos leves seguirá.

NOTA: Notas fornecem informações importantes que deve ser dada uma atenção especial.

Prevenção:

NUNCA aponte a Pistola para qualquer parte do corpo

NUNCA colocar a mão na frente da pistola. Luvas não vão

fornecer proteção contra uma lesão.

SEMPRE utilize a trava de segurança da pistola. retire toda pressão e desligue o equipamento antes de servir o equipamento, limpar ou trocar BICO porta BICO ou quando a máquina não estiver sendo utilizada. Apenas desligar a máquina não ira retirar a pressão do equipamento. Verifique o procedimento de decompressão descrito nesse manual.

SEMPRE manter o protetor do bico no lugar enquanto a pulverização. o protetor do bico fornece alguma proteção, mas é principalmente um dispositivo de aviso.

Retire sempre o bico antes da lavagem ou a limpeza do sistema. Mangueira pode apresentar vazamentos devido ao desgaste, dobras e mau uso. Vazamentos podem levar o material na pele. Inspeccionar a mangueira antes de cada utilização.

NUNCA use uma pistola de pulverização sem o fecho do gatilho trabalho e desencadear proteção no local.

Todos os acessórios devem ser classificados acima de 3200

PSI. Isto inclui bicos de pulverização, pistolas, extensores e mangueiras.

Nota para o médico:

Injeção na pele é um ferimento traumático. É importante O tratamento do ferimento o mais rapidamente possível. Há preocupação de materiais tóxicos irem direto á corrente sanguínea. Consultar um cirurgião plástico ou de reconstrução é aconselhável.

PERIGO: EXPLOÇÃO OU FOGO

Solventes ou tintas podem explodir ou servirem como fontes de ignição, causando danos a propriedade ou serias lesões a saúde.

PREVENÇÃO:

1. Extintores de incêndio devem estar presente no local de trabalho.
2. Use apenas mangueiras de alta pressão condutivas ou aterradas para equipamentos Airless. Certifique-se de que a pistola esta aterrada adequadamente pela mangueira.
3. O pulverizador deve estar conectado a um objeto aterrado. Utilize o fio verde de aterramento para conectar o equipamento a um cano de água, viga de aço ou outro objeto eletricamente aterrado.
4. Quando limpar o equipamento utilize a menor pressão possível.
5. Não use água sanitária.
6. Não use solventes de hidrocarbonetos halogenados tais como cloreto de metileno e 1,1,1 – tricloroetano. Os mesmos não são compatíveis com o alumínio e podem provocar explosões. Se não tiver certeza sobre a compatibilidade de materiais, consulte seu fornecedor de revestimentos.

Instruções de Utilização e Montagem

Entendendo Número do Bico

Os últimos três dígitos do número do bico informam, sobre o tamanho do orifício e a largura do leque sobre uma superfície quando a pistola é acionada a 30,5cm de distancia.

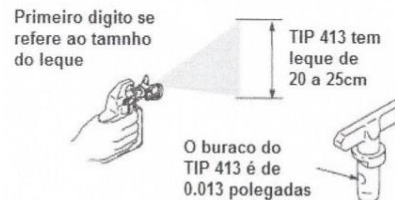

Ultimos dois digitos = tamanho do orifício do bico em milésimos de polegadas

Número do TIP	Tamanho do leque a 30,5cm de distância	Tamanho do Orifício
311	6 - 8 in. (152 - 203 mm)	0.011 in. (0.28 mm)
411	8 - 10 in. (203 - 254 mm)	0.011 in. (0.28 mm)
313	6 - 8 in. (152 - 203 mm)	0.013 in. (0.33 mm)
413	8 - 10 in. (203 - 254 mm)	0.013 in. (0.33 mm)
415	8 - 10 in. (203 - 254 mm)	0.015 in. (0.38 mm)
515	10 - 12 in.] (254 - 305 mm)	0.015 in. (0.38 mm)
417	8 - 10 in. (203 - 254 mm)	0.017 in. (0.43 mm)
517	10 - 12 in. (254 - 305 mm)	0.017 in. (0.43 mm)

Tabela de Seleção de TIP

Tamanho do orifício (Polegadas)	Largura do Leque (cm)					Volume Fluxo (L/M)	Aplicação
	10 - 15	15 - 20	20 - 25	25 - 30	30 - 35		
.011"	211	311	411	513	613	0.49	Laqueamento
.013"	213	313	413	513	613	0.69	Laqueamento
.015"	215	315	415	515	615	0.91	Tintas a base de óleo
.017"	217	317	417	517	617	1.27	Latex
.019"	219	319	419	519	619	1.47	Latex
.021"	221	321	421	521	621	1.79	Latex
.023"	223	323	423	523	623	2.15	Latex Pesado
.025"	225	325	425	525	625	2.54	Latex Pesado

Seleção de bico (TIP)

Selecionando tamanho do bico (TIP)

Há variados tamanhos de bicos para diferentes padrões de pulverização, distancia e fluidos utilizados. Seu pulverizador inclui um bico de 0.017 polegadas (0.43 mm) Para uso na maioria das aplicações. Use a tabela abaixo para determinar o alcance recomendado para diferentes tamanhos de bicos para cada tipo de fluido. Se necessário outro tamanho diferente do fornecido

Escolhendo o Bico Correto

Considere o revestimento e a superfície a ser pulverizada. Certifique-se de usar a melhor escolha do tamanho do bico para o revestimento e o melhor leque para a superfície

Tamanho do orifício

O tamanho do orifício controla o volume de vazão- a quantidade de tinta que sai da pistola.

DICAS:

- Use tamanhos maiores para revestimentos mais espessos e tamanhos menores de TIP para revestimentos mais finos.

- Tamanhos máximos de orifícios suportados pelo pulverizador:

- Bicos desgastam periodicamente e necessita de substituição.

veja tabela de seleção de bicos.

DICAS:

- Conforme você pulveriza a ponta desgasta e aumenta. Pulverizando com um tamanho de orifício do TIP menor do que o máximo permitirá que você borrifre dentro da capacidade de vazão do pulverizador
- Tamanho máximo de orifício de ponta suportado pelo pulverizador.

Largura do Leque

Largura do leque é o tamanho padrão do spray, no qual determina a área coberta em cada jato. Leques estreitos fornecem um grosso revestimento, e um leque maior fornece um revestimento fino.

DICAS:

Selecione a largura do leque que melhor se adéque a superfície a ser pulverizada.

- Leques maiores permitem uma melhor cobertura em grandes superfícies abertas.

- Leques mais estreitos proporcionam melhor controle em pequenas superfícies fechadas.

Tamanho do Buraco do TIP	Coberturas				
	Laqueamento	Esmaltes	Primers	Tintas Interiores	Tintas Exteriores
0.011 in. (0.28 mm)	✓				
0.013 in. (0.33 mm)	✓	✓	✓	✓	
0.015 in. (0.38 mm)		✓	✓	✓	✓
0.017 in. (0.43 mm)			✓	✓	✓
0.019 in. (0.48 mm)					✓

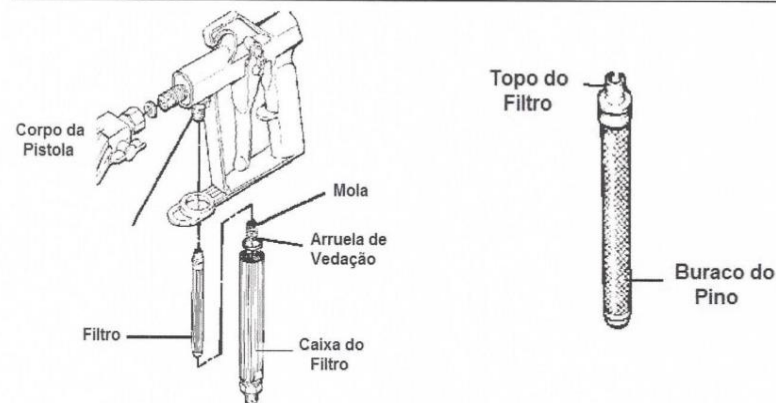

7. Coloque a mola e a arruela de vedação na base da caixa de filtro.
8. Deslize a caixa de filtro sobre o filtro e aperte firmemente a pistola, usando uma chave.
9. Recoloque a mangueira, aperte-a firmemente com duas chaves.
10. Girar botão de pressão para spray B aumente a pressão para a sua configuração anterior e retomar pulverização.

Instalar bico & Proteção a Pistola

1. Travar gatilho.



3. Use o bico para alinhar a base



2. Verifique se o bico e as partes de proteção estão montados corretamente como demonstrado.

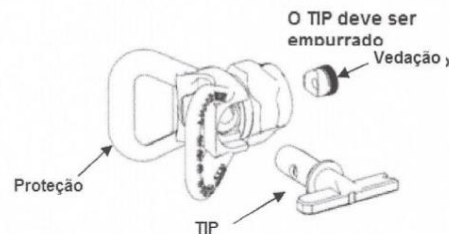

4. Parafuse a ponta e proteção a pistola. Aperte a porca de retenção.





Esse equipamento produz um fluxo de líquidos com pressões extremamente altas. Leia atentamente os avisos de CUIDADO na seção de precauções deste manual antes de operar a máquina

Instalação:

Realize as seguintes operações antes de ligar a máquina á fonte de energia.

1. Certifique-se de que a seção de líquidos e o tubo de refluxo estão bem seguros.
2. Coloque a Mangueira Airless de no mínimo 15m (1/4”) e aperte bem com uma chave inglesa.
3. Conecte a pistola Airless a mangueira. Utilizando duas chaves inglesa (uma na pistola e uma na mangueira), aperte bem.

Nota: Não coloque o BICO na pistola ainda. Remova o BICO caso o mesmo esteja na pistola.



Certifique-se de que todas as mangueiras Airless e pistolas estejam eletricamente aterradas e que suportam pelo menos 250 BAR de pressão

4. Certifique-se de que o regulador de pressão esta na posição OFF (desligado).
5. Certifique-se de que o botão ON/OFF esteja na posição OFF (desligado).
6. Coloque 15 ml de óleo no reservatório de óleo do pistão (uma colher de chá)



Nunca opere o equipamento por mais de dez segundos sem fluido. Utilizar este equipamento sem fluido irá causar desgaste desnecessário nas vedações.

7. Certifique-se de que a fonte de alimentação é a correta para o equipamento.
8. Conecte a máquina a uma tomada propriamente aterrada e 7,0 metros de distancia da área a ser pulverizada.

Vazamento de fluido na extremidade superior da seção de fluido.	1 - As vedações superiores estão gastas.	1 - Coloque a bomba após o procedimento "Manutenção da Seção de Fluido" na seção de Manutenção deste manual.
	2 - A haste do pistão está gasto.	2 - Substitua a haste do pistão após o procedimento "Manutenção da Seção de Fluido" na seção de Manutenção deste manual.
Tranco excessivo na pistola.	1 - Tipo de mangueira errada.	1 - Substitua a mangueira por uma de no mínimo 5m x 10mm mangueira própria para Airless.
	2 - TIP (bico) gasto ou muito largo.	2 - Substitua o TIP (bico) conforme instruções que vêm com a pistola.
	3 - Pressão excessiva.	3 - Gire o botão regulador de pressão sentido anti-horário para diminuir a pressão.
Padrão de pintura fraca.	1 - O TIP (bico) utilizado é muito largo para o tipo de material utilizado.	1 - Substitua o TIP (bico) menor ou novo seguindo as instruções que acompanham a pistola.
	2 - Pressão incorreta.	2 - Gire o botão regulador de pressão para ajustar o padrão de pintura.
	3 - Entrega de fluido insuficiente.	3 - Limpe todas as telas e filtros.
	4 - O material a ser pulverizado é muito viscoso.	4 - Adicione solvente ao material de acordo com as especificações do fabricante.
A unidade não tem força.	1 - O ajuste de pressão está muito baixo.	1 - Gire o botão de pressão sentido horário para aumentar a pressão.
	2 - Voltagem inapropriada.	2 - Conecte a unidade em uma fonte de alimentação adequada.
	3 - O tip (bico) utilizado está gasto.	3 - Troque o tip (bico).
	4 - Mangueira entupida.	4 - Troque a mangueira ou retire a pistola da mangueira, ligue a máquina e deixe a válvula PRIME / SPRAY (refluxo / pulverizar) na posição de Spray e verifique se a mangueira tem bom fluxo de líquido.

Solução de Problemas

Problema	Causa	Solução
O equipamento não liga.	1 - A unidade não está conectada.	1 - Conecte a unidade a uma fonte de energia.
	2 - disjuntor desarmado.	2 - Reinicie o disjuntor.
	3 - A pressão está muito baixa (Se o botão regulador de pressão estiver no mínimo a unidade não terá força).	3 - Gire o botão regulador de pressão sentido horário para aumentar a pressão e prover força a unidade.
	4 - Fios com defeito ou soltos.	4 - Inspeção o equipamento ou leve a um serviço autorizado.
	5 - Temperatura excessiva no motor.	5 - Deixe o motor esfriar.
A unidade não faz refluxo.	1 - A válvula de PRIME/ SPRAY (REFLUXO / PULVERIZAR) está na posição SPRAY (REFLUXO).	1 - Gire a válvula de PRIME/ SPRAY para posição PRIME (refluxo).
	2 - Vazamento de ar no conjunto do tubo de sucção.	2 - Cheque o conjunto do tubo de sucção e aperte ou passe uma fita de teflon.
	3 - O filtro da bomba e/ou a tela de entrada está entupida.	3 - Remova o filtro da bomba e limpe. Remova a tela de entrada e limpe.
	4 - O tubo de sucção está entupido.	4 - Remova o conjunto do tubo de sucção e limpe.
A unidade não faz ou não mantém pressão.	1 - O tip (bico) utilizado está gasto.	1 - Troque o tip (bico).
	2 - O tip (bico) utilizado é muito largo.	2 - Selecione um TIP (bico) que tenha o orifício menor seguindo as instruções da pistola.
	3 - Botão regulador de pressão não está na posição correta.	3 - Gire o botão regulador de pressão sentido horário para aumentar a pressão.
	4 - Filtro da máquina, filtro da pistola ou a tela de entrada está entupida.	4 - Remova o filtro da bomba e limpe. Remova o filtro da pistola e limpe. Remova a tela de entrada e limpe.
	5 - Material continua saindo do tubo de refluxo mesmo quando o botão PRIME/SPRAY está na posição SPRAY.	5 - Limpe ou substitua a válvula PRIME/SPRAY.
	6 - Vazamento de ar no conjunto do tubo de sucção.	6 - Cheque a conexão do tubo de sucção e aperte ou passe uma fita teflon na conexão
	7 - Vazamento externo de fluido.	7 - Verifique se há vazamentos em todas as conexões. Aperte as conexões se necessário.
	8 - A um vazamento interno na seção de fluido. (Vedações estão gastas e/ou sujas, esferas da válvula estão gastas).	8 - Limpe as válvulas e faça manutenção na seção de fluido.
	9 - Base das válvulas gastos.	9 - Reverta ou substitua as bases das válvulas.
	10 - Motor funciona mas falha a rotação.	10 - Leve o equipamento à uma autorizada FromTec.

Sempre use um calibre 12 mínima, cabo de extensão de três fios com um plugue aterrado. Nunca remova o terceiro pino ou usar um adaptador.

Preparando um novo pulverizador:

Se esse equipamento é novo, ele é enviado com o fluido de teste dentro do sistema do equipamento para evitar a corrosão durante o transporte e armazenamento. Esse fluido deve ser totalmente limpo do sistema com aguarrás antes de começar pulverização.



Sempre mantenha o bloqueio do gatilho da pistola de pulverização em uma posição de bloqueio durante a preparação do sistema.

1. Coloque o tubo de sucção em um balde com água ou aguarrás com ponto de inflamação de 60°C ou maior.
2. Coloque o tubo de retorno/refluxo dentro de um balde de metal de lixo.
3. Configure a pressão para pressão mínima girando o regulador para a área amarela (mínimo).



(sentido horário - aumenta pressão de trabalho)

4. Mova a válvula de refluxo para baixo(PRIME)



5. Ligue o equipamento apertando o botão ON.



- Deixe que o equipamento faça refluxo por volta de 15 a 30 segundos em um balde de lixo para retirar o líquido de teste por completo.
- Desligue o equipamento pressionando o botão liga desliga (ON/OFF) na posição desliga (OFF).

Preparando-se para pintar:

Antes de pintar, é importante certificar-se de que o fluido no sistema é compatível com o material que vai ser usado.



SEMPRE AO UTILIZAR QUALQUER PRODUTO, USE UMA PENEIRA PARA REMOVER QUALQUER SUJEIRA EVITANDO ENTUPIMENTO E DESGASTE DO SISTEMA.

NOTA: Líquidos incompatíveis fazem com que a

válvula fique presa, no qual será necessário desmontar o equipamento para limpeza.

- Coloque o tubo de sucção em um recipiente com solvente apropriado para o material a ser pulverizado, por exemplo, água para látex.
- Coloque o tubo de refluxo em um recipiente de lixo.
- Configure a pressão para o mínimo movendo o regulador de pressão a área amarela
- Mova a válvula de refluxo para baixo na posição PRIME.
- Ligue o equipamento apertando o botão ON.
- Deixe o equipamento fazer refluxo até que a tinta comece a sair pelo tubo de refluxo.
- Desligue o equipamento pressionando o botão OFF.
- Remova o tubo de refluxo do recipiente de lixo e coloque-o no recipiente de tinta.
- Mova a válvula de refluxo na posição PULVERIZAR (SPRAY).
- Ligue o equipamento
- Destrave a pistola



Manter ação pulverização uniforme. Pulverize alternadamente da esquerda para a direita e da direita para a esquerda. Comece o movimento da pistola antes que o gatilho é puxado.

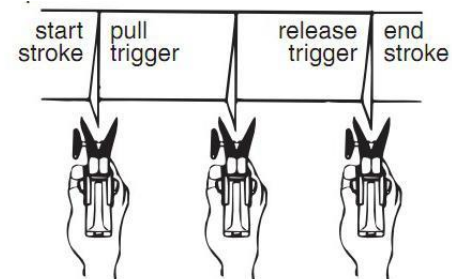

Evite pintar em forma de arco. Isso irá gerar uma pintura irregular.

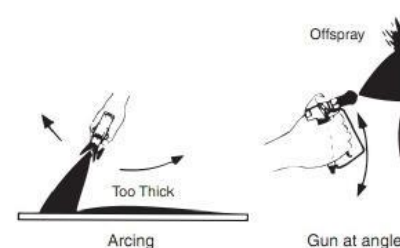

Prática:

- Certifique-se de que a mangueira não tem torções e está longe de pontas afiadas.
- Gire o regulador de pressão sentido anti-horário para sua pressão mínimo.
- Coloque a válvula de refluxo na posição SPRAY (Pulverizar)
- Gire o regulador de pressão no sentido horário para sua pressão máxima.
- Destrave a pistola
- Dispare a pistola para eliminar o AR da mangueira.
- Quando a tinta chegar ao BICO, pulverize na área de teste para checar o padrão de pintura.
- Utilize a mínima pressão possível para atingir o padrão ideal.

Limpeza:

Ajuste a pressão para turbo pulse Clean girando o botão de controle de pressão para sua posição clean.

- Siga todos os procedimentos de limpeza.



O pulverizador, mangueira e pistola devem ser TOTALMENTE LIMPOS APÓS CADA UTILIZAÇÃO. A Falha na limpeza do equipamento pode danificar seriamente o seu funcionamento.



Sempre pulverize com a pressão mínima ao retirar o BICO e utilizar aguarrás ou qualquer outro solvente para limpar o equipamento, mangueira ou pistola. Eletricidade estática pode resultar em fogo ou explosão na presença de vapores inflamáveis.

1. Siga o procedimento de descompressão
2. Retire o porta BICO e o BICO e os limpe com uma escova com solvente apropriado.
3. Coloque o tubo de sucção em um recipiente com solvente apropriado (veja as recomendações do fornecedor de material). Com água para látex.
4. Coloque o tubo de refluxo em um recipiente de lixo.
5. Mova a válvula de refluxo para a posição de refluxo.
6. Coloque o regulador de pressão na posição de limpeza.
7. Ligue o equipamento
8. Deixe o solvente circular por todo o equipamento e descartar a tinta.
9. Nunca deixe solvente ou qualquer produto corrosivo no sistema.
10. Elimine-os com aguarrás ou água até o sistema ficar totalmente limpo.

Aterrar a pistola, segurando-o contra a borda da recipiente de metal durante a lavagem. Não fazer isso pode levar a uma descarga de eletricidade estática, o que pode levar a fogo.

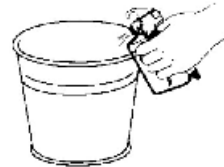

12. Pulverize dentro de um balde de lixo de metal até que todo ar, água ou solvente saia e tinta comece a fluir livremente pela pistola.
13. Trave a pistola
14. Desligue o equipamento
15. Coloque o porta BICO e BICO conforme manual



Certifique-se de seguir o procedimento de alívio de pressão quando fechando a unidade para baixo para qualquer finalidade, inclusive manutenção ou ajustar qualquer parte do sistema de spray, alterar ou limpar as pontas de pulverização, ou se preparando para limpeza.

16. Ligue o equipamento.
 17. Aumente a pressão girando lentamente o botão regulador de pressão sentido horário em direção a área verde e teste o padrão de pintura. Ajuste a pressão até que a pintura esteja otimizada.
- Tente deixar a pressão no mínimo possível para manter um bom padrão de pintura.

Procedimento de descompressão:

Certifique-se de seguir o procedimento de alívio de pressão quando fechando a unidade para baixo para qualquer finalidade, inclusive manutenção ou ajustar qualquer parte do sistema de spray, alterar ou limpar os bicos de pulverização, ou se preparando para limpeza.

1. Trave a Pistola
2. Desligue o equipamento
3. Gire o botão regulador de pressão sentido anti-horário até a posição de desligar OFF.

4. Destrave a pistola
5. Segure firmemente a parte de metal da pistola a um balde de metal aterrado para evitar eletricidade estática
6. Pulverize para eliminar qualquer pressão que esteja dentro da mangueira.
7. Trave a pistola.
8. Mova a válvula de refluxo para baixo na posição refluxo.

Pulverizando:

Atenção

POSSIVEL PERIGO POR INJEÇÃO DE PELE. Não pulverize se o porta BICO não estiver na pistola. Apenas pulverize se o BICO estiver na posição de pulverização ou em posição de limpeza. Sempre trave a pistola quando remover, trocar ou limpar o BICO.

Técnicas de pulverização:

As seguintes técnicas, se for seguido, garantirá resultados profissionais de pintura.

Mantenha a pistola perpendicular à superfície e sempre a igual distância da superfície. Dependendo do tipo de material, a superfície, ou o padrão de pulverização desejado, a pistola deve ser mantido a uma distância de 12 a 14 polegadas (25 á 30 cm).

Mova a pistola tanto de um lado para o outro ou para cima e para baixo da superfície a uma velocidade constante. Movendo-se a pistola a uma velocidade constante conserva o material e proporciona uma cobertura uniforme. A velocidade de pulverização correta permite que a superfície fique totalmente coberta e sem escorrimentos.

Segurando a pistola mais perto da superfície deposita mais tinta e um leque menor. Segurando a pistola mais longe da superfície produz um revestimento mais fino e um leque maior. se ocorrer escorrimentos ou tinta excessiva, troque o BICO por um de tamanho menor. Se houver um quantidade insuficiente de tinta sobre a superfície ou você desejam pintar mais rápido, troque por um BICO maior.

11. Continue pulverizando dentro do recipiente de metal até que solvente limpo comece a sair pela pistola.
12. Siga o procedimento de descompressão descrito nesse manual e desligue o equipamento.
13. Retire da fonte de energia e armazene em um local limpo e seco.

Atenção

Não armazene a máquina com pressão.

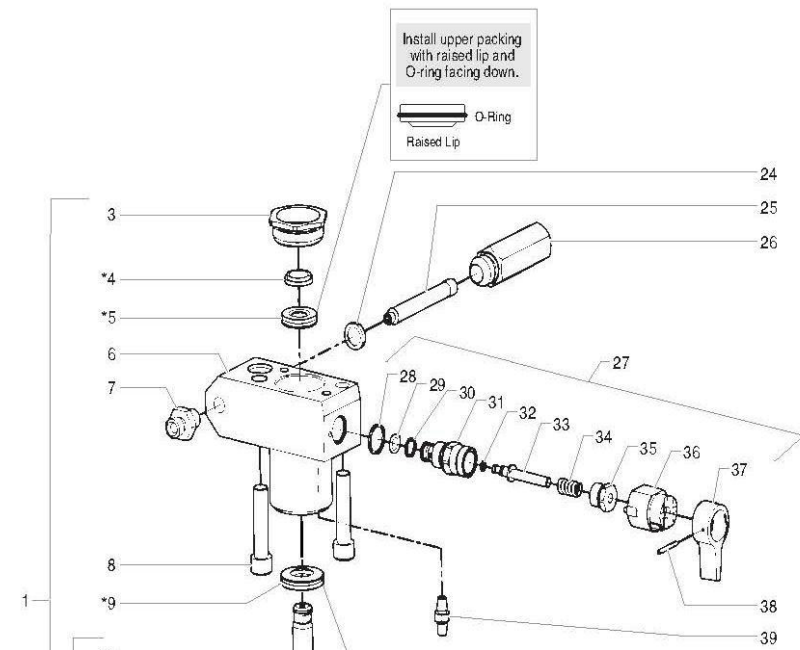

Atenção

Instruções especiais para uso de solventes inflamáveis.

- Preferencialmente sempre pulverize em locais abertos e no mínimo uma mangueira de distancia do equipamento.
- Se for coletar o solvente em um recipiente de metal, coloque-o em um recipiente de cinco litros para descartar o solvente.
- A área deve estar longe de vapores inflamáveis.